

始めようスポーツ
楽しもう卓球 

第53回御殿場市スポーツ祭 卓球大会

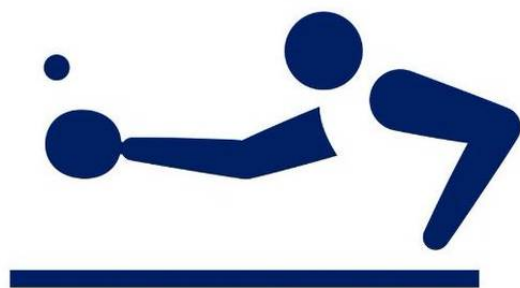

日 時： 令和6年10月13日（日）
午前8時30分 開 会 式
午前8時45分 競 技 開 始

会 場： 御 殿 場 市 体 育 館

主 催： 御 殿 場 市 卓 球 連 盟
会 長 杉 山 政 司

後 援： 御 殿 場 市
NPO法人御殿場市スポーツ協会

一般男子 団体戦

予選リーグ

17~18コート

	A	裾野ク	御中B	水口B	勝 敗	勝点	順位
1	裾野ク		2 - 0 ○	2 - 0 ○	2 - 0	4	1位
2	御中B	0 - 2 x		0 - 2 x	0 - 2	2	3位
3	水口B	0 - 2 x	2 - 0 ○		1 - 1	3	2位

19~20コート

	B	ラビッツ1号	HARASATO.TT	ジ・オザワB	勝 敗	勝点	順位
1	ラビッツ1号		2 - 0 ○	2 - 0 ○	2 - 0	4	1位
2	HARASATO.TT	0 - 2 x		1 - 2 x	0 - 2	2	3位
3	ジ・オザワB	0 - 2 x	2 - 1 ○		1 - 1	3	2位

21~22コート

	C	MELON SHAKE	御中A	裾野西	勝 敗	勝点	順位
1	MELON SHAKE		2 - 0 ○	2 - 0 ○	2 - 0	4	1位
2	御中A	0 - 2 x		0 - 2 x	0 - 2	2	3位
3	裾野西	0 - 2 x	2 - 0 ○		1 - 1	3	2位

23~24コート

	D	ラビッツ2号	MIYA-GHIES'	こうめ	勝 敗	勝点	順位
1	ラビッツ2号		2 - 1 ○	2 - 0 ○	2 - 0	4	1位
2	MIYA-GHIES'	1 - 2 x		2 - 0 ○	1 - 1	3	2位
3	こうめ	0 - 2 x	0 - 2 x		0 - 2	2	3位

25~26コート

	E	ラビッツ3号	豚骨食べ隊	ジ・オザワA	勝 敗	勝点	順位
1	ラビッツ3号		2 - 0 ○	2 - 0 ○	2 - 0	4	1位
2	豚骨食べ隊	0 - 2 x		0 - 2 x	0 - 2	2	3位
3	ジ・オザワA	0 - 2 x	2 - 0 ○		1 - 1	3	2位

27~28コート

	F	ラビッツ4号	YAZAKI	水口A	勝 敗	勝点	順位
1	ラビッツ4号		2 - 0 ○	2 - 0 ○	2 - 0	4	1位
2	YAZAKI	0 - 2 x		1 - 2 x	0 - 2	2	3位
3	水口A	0 - 2 x	2 - 1 ○		1 - 1	3	2位

29~30コート

	G	TMEJ	御殿場MIX	チーム田代	勝 敗	勝点	順位
1	TMEJ		2 - 0 ○	2 - 0 ○	2 - 0	4	1位
2	御殿場MIX	0 - 2 x		2 - 0 ○	1 - 1	3	2位
3	チーム田代	0 - 2 x	0 - 2 x		0 - 2	2	3位

試合順序	3T
第1試合	1-3
第2試合	2-3
第3試合	1-2

決勝トーナメント

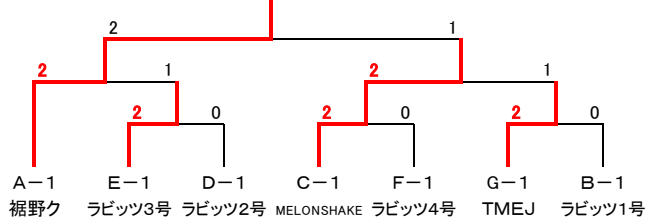

一般女子 団体戦

決勝リーグ

13~16コート

	御ラビ	裾野ク	御西高	御南高	御南中	勝 敗	勝点	順位
1	御ラビ	0 - 2 x	2 - 1 ○	2 - 0 ○	2 - 0 ○	3 - 1	7	2位
2	裾野ク	2 - 0 ○	2 - 0 ○	2 - 0 ○	2 - 0 ○	4 - 0	8	1位
3	御西高	1 - 2 x	0 - 2 x	2 - 0 ○	2 - 0 ○	2 - 2	6	3位
4	御南高	0 - 2 x	0 - 2 x	0 - 2 x	2 - 1 ○	1 - 3	5	4位
5	御南中	0 - 2 x	0 - 2 x	0 - 2 x	1 - 2 x	0 - 4	4	5位

試合順序	5T	
第1試合	2-5	3-4
第2試合	1-5	2-3
第3試合	1-4	3-5
第4試合	2-4	1-3
第5試合	4-5	1-2

一般男子 メンバー表

豚骨食べ隊			MIYA-GHIES'			裾野西			チーム田代			ラビッツ1号		
監督	近藤 光馬	性別	監督	河畑 直人	性別	監督	河畑 直人	性別	監督	河畑 直人	性別	監督	佐藤 博之	性別
1	近藤 光馬	男	1	北村 恵太	男	1	村松 龍成	男	1	勝又 悠翔	男	1	佐藤 博之	男
2	池田 晃	男	2	長田 醍樹	男	2	甲斐 涉柳	男	2	西村 翔太	男	2	渡邊 清志	男
3	小林 勇太	男	3	宮地 悠也	男	3	保延 優	男	3	田代 晃生	男	3	原田 潤一	男
4			4			4			4			4		
5			5			5			5			5		
6			6			6			6			6		
ラビッツ2号			ラビッツ3号			ラビッツ4号			裾野クラブ			YAZAKI		
監督	川手 啓吾	性別	監督	坂本 修一	性別	監督	山田 真也	性別	監督	松田 吉治	性別	監督	島村 亮	性別
1	川手 啓吾	男	1	坂本 修一	男	1	山田 真也	男	1	芹澤 輝	男	1	島村 亮	男
2	井口 貴裕	男	2	古谷 優希	男	2	野月 香聖	男	2	大塚 舜介	男	2	菅 諭	男
3	長田 柊	男	3	小野 鷹亮	男	3	山下 和志	男	3	勝亦 優太	男	3	田中 祐志	男
4			4			4			4			4		
5			5			5			5			5		
6			6			6			6			6		
水口A			水口B			TMEJ			こうめ			ジ・オザワA		
監督	坂本 遥哉	性別	監督	市田 康弘	性別	監督	増永 伸次	性別	監督	上野 善正	性別	監督	小澤 英和	性別
1	坂本 遥哉	男	1	市田 康弘	男	1	深川 浩之	男	1	市川 優	女	1	長田 忠	男
2	呂 湖樹	男	2	山本 駿	男	2	深川 穂乃果	女	2	池田 萌花	女	2	斉藤 和悦	男
3	島袋 康貴	男	3	呂 相龍	男	3	増永 伸次	男	3	上野 善正	男	3	長谷川 哲昭	男
4			4			4			4			4		
5			5			5			5			5		
6			6			6			6			6		
ジ・オザワB			HARASATO・TT			MELON SHAKE			御殿場中A			御殿場中B		
監督	小澤 英和	性別	監督	大塚 勇介	性別	監督	鷲津 凌太	性別	監督	石川 浩昭	性別	監督	石川 浩昭	性別
1	織本 達哉	男	1	山本 凜太郎	男	1	鷲津 凌太	男	1	赤池 織	男	1	足羽 隼	男
2	山口 晴也	男	2	幾島 裕貴	男	2	玉木 悠斗	男	2	金野 伊織	男	2	高杉 全	男
3	小澤 英和	男	3	勝間田 悠伸	男	3	山本 稜	男	3	高橋 慶匠	男	3	石川 浩昭	男
4			4			4			4			4		
5			5			5			5			5		
6			6			6			6			6		
御殿場MIX														
監督	根岸 孝昭	性別												
1	根岸 孝昭	男												
2	高橋 宣幸	男												
3	佐藤 諒右太	男												
4														
5														
6														

一般女子 メンバー表

御殿場ラビッツ			裾野クラブ			御殿場南中			御殿場南高			御殿場西高		
監督	勝間田 葉	性別	監督	松田 吉治	性別	監督	勝又 結楽	性別	監督	河畑 直人	性別	監督	遠藤 周作	性別
1	勝間田 葉	女	1	妹尾 美香	女	1	勝又 由楽	女	1	常木 結衣	女	1	朝香 瑞希	女
2	佐藤 菜緒子	女	2	荒井 綾巳	女	2	勝又 結楽	女	2	森田 芽依	女	2	樽林 千夏	女
3	住田 菜希	女	3	大塚 友紀野	女	3	藤田 彩花	女	3	鶴田 桜羽	女	3	瀬戸 結奈	女
4			4			4	安富 陽葵	女	4	羽鳥 瑠奈	女	4	勝見 心春	女
5			5			5			5			5		
6			6			6			6			6		

一般男子Aシングルス

14~19コート

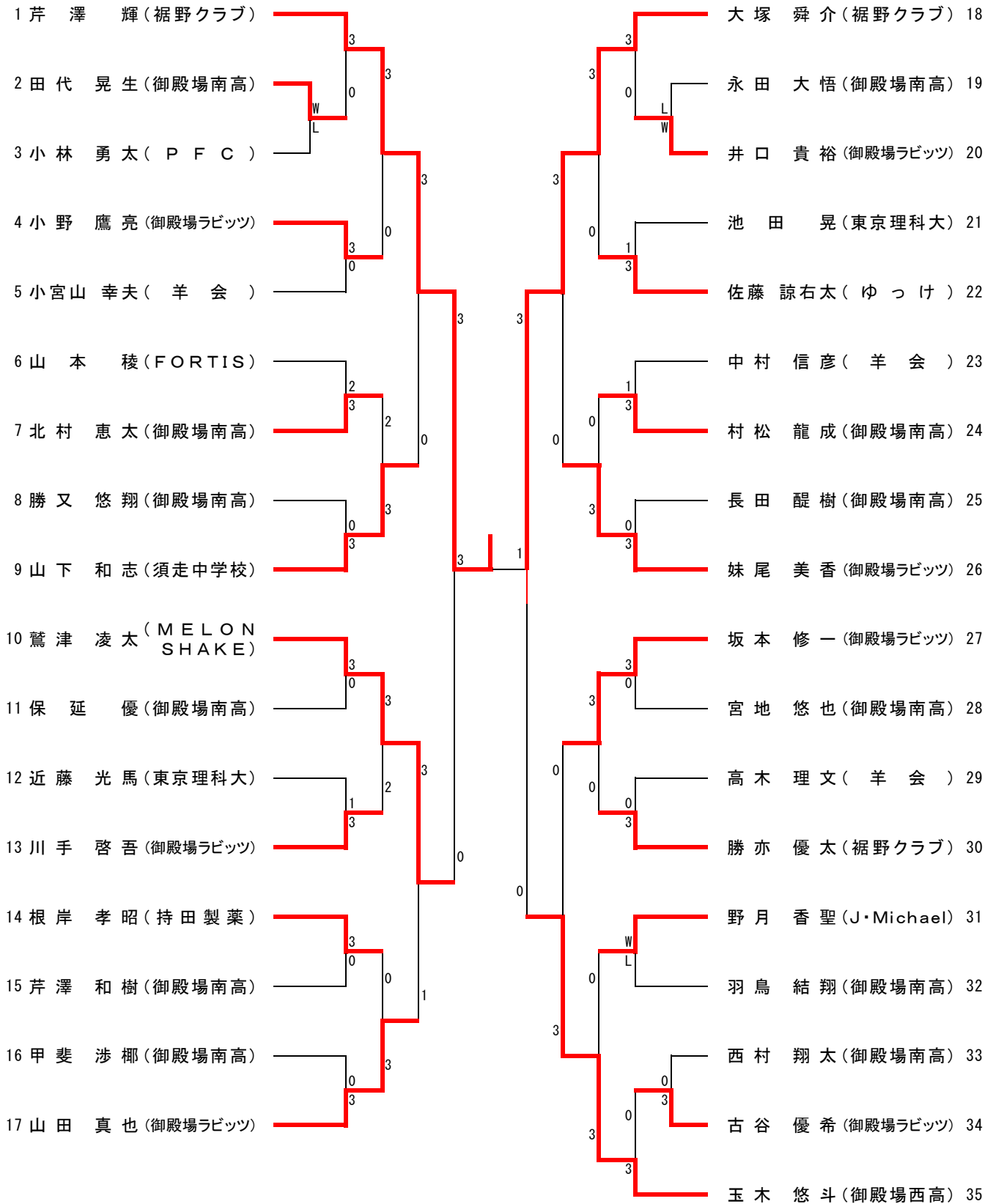

一般男子Bシングルス

20~25コート

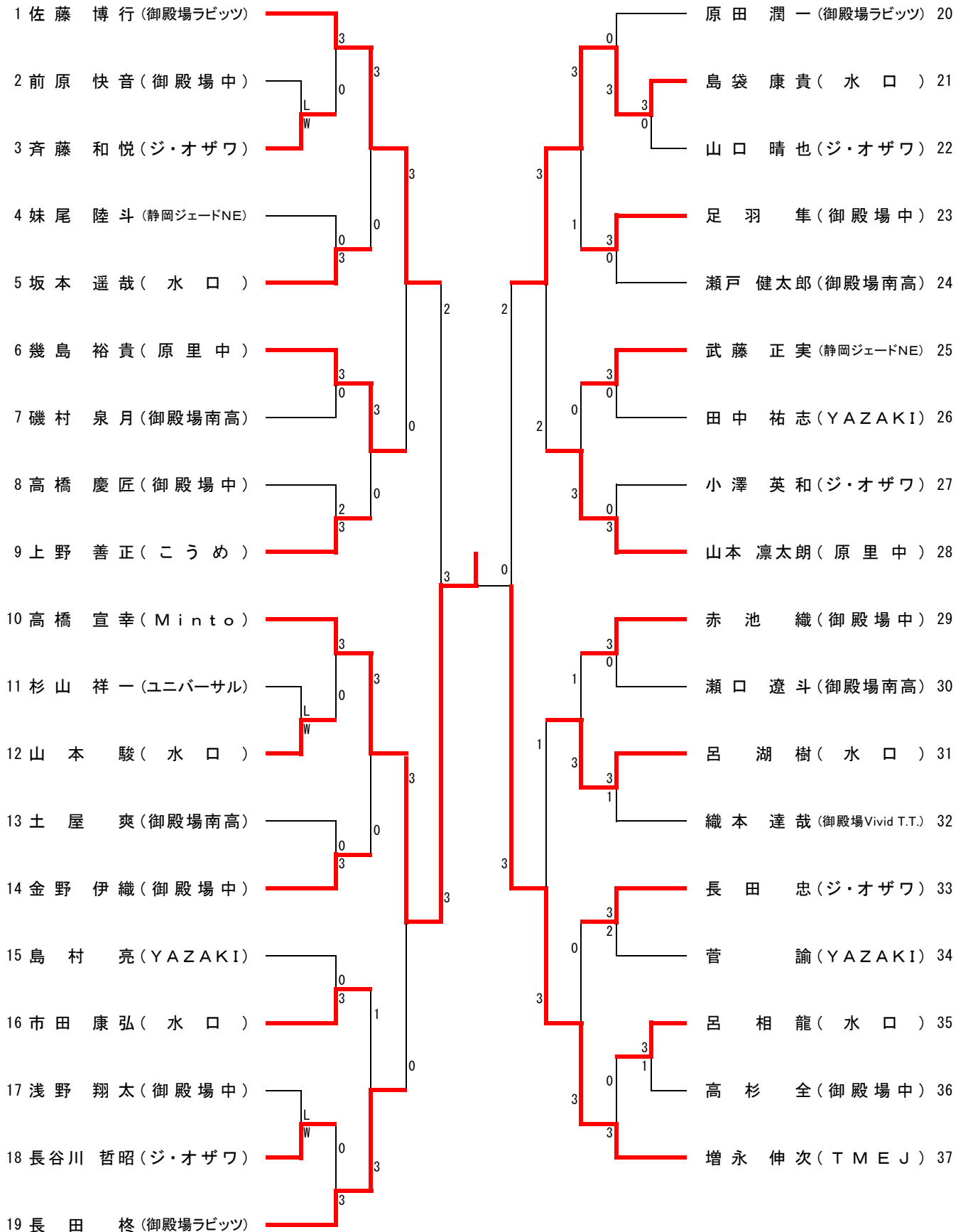

一般女子シングルス

11~13コート

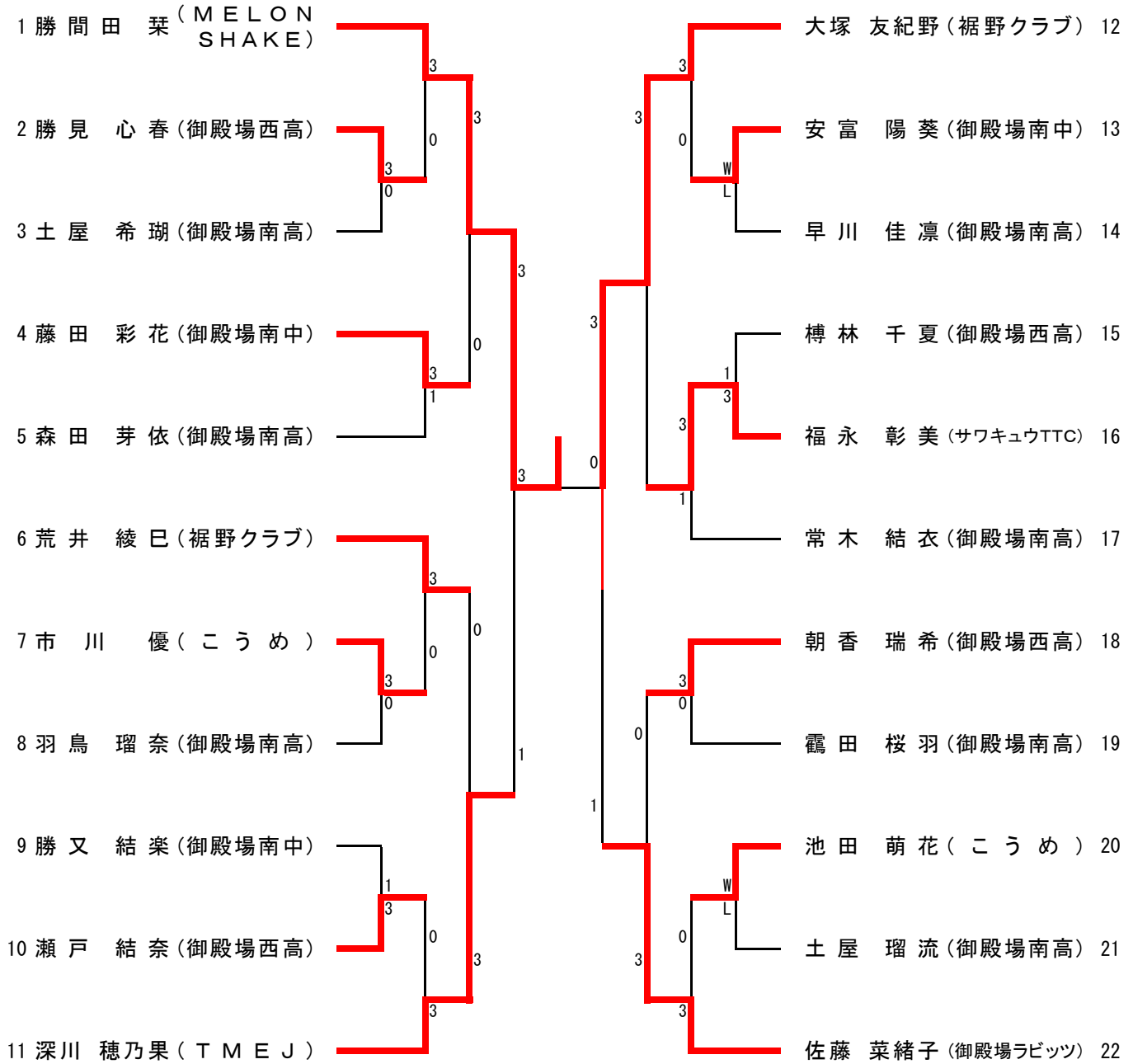

小学生高学年シングルス (3ゲームスマッチ)

予選リーグ

1コート

A	山根 槿斗 (Vivid TT)	林 慈音 (GSC)	山崎 美菜子 (GSC)	新藤 昂 (GSC)	勝 敗	勝 点	順 位
1	山根 槿斗 (Vivid TT)	2 - 1 ○	2 - 0 ○	2 - 0 ○	3 - 0	6	1位
2	林 慈音 (GSC)	1 - 2 x	2 - 1 ○	2 - 0 ○	2 - 1	5	2位
3	山崎 美菜子 (GSC)	0 - 2 x	1 - 2 x	2 - 1 ○	1 - 2	4	3位
4	新藤 昂 (GSC)	0 - 2 x	0 - 2 x	1 - 2 x	0 - 3	3	4位

2コート

B	杉山 葉琉斗 (Vivid TT)	北村 安基 (御殿場小)	野月 志保 (GSC)	良知 英明 (GSC)	勝 敗	勝 点	順 位
1	杉山 葉琉斗 (Vivid TT)	0 - 2 x	2 - 1 ○	2 - 0 ○	2 - 1	5	2位
2	北村 安基 (御殿場小)	2 - 0 ○	2 - 0 ○	2 - 0 ○	3 - 0	6	1位
3	野月 志保 (GSC)	1 - 2 x	0 - 2 x	2 - 0 ○	1 - 2	4	3位
4	良知 英明 (GSC)	0 - 2 x	0 - 2 x	0 - 2 x	0 - 3	3	4位

1~4位トーナメント

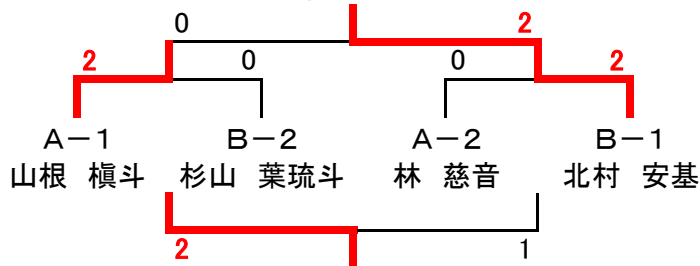

試合順序	リーグ戦
第1試合	2-3
第2試合	1-4
第3試合	2-4
第4試合	1-3
第5試合	3-4
第6試合	1-2

5~8位トーナメント

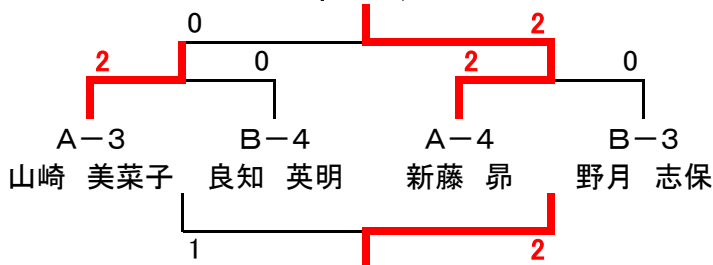

中学男子 団体戦

予選リーグ

31~32コート

	A	原里	御殿場B	御殿場南C	勝敗	勝点	順位
1	原里		3 - 0 ○	3 - 0 ○	2 - 0	4	1位
2	御殿場B	0 - 3 x		0 - 3 x	0 - 2	2	3位
3	御殿場南C	0 - 3 x	3 - 0 ○		1 - 1	3	2位

試合順序	3T
第1試合	2-3
第2試合	1-3
第3試合	1-2

33~34コート

	B	御殿場南A	御殿場A	御殿場西	勝敗	勝点	順位
1	御殿場南A		3 - 1 ○	3 - 0 ○	2 - 0	4	1位
2	御殿場A	1 - 3 x		3 - 0 ○	1 - 1	3	2位
3	御殿場西	0 - 3 x	0 - 3 x		0 - 2	2	3位

35~36コート

	C	富士岡	須走・小山・北郷	御殿場南B	勝敗	勝点	順位
1	富士岡		3 - 2 ○	3 - 2 ○	2 - 0	4	1位
2	須走・小山・北郷	2 - 3 x		3 - 1 ○	1 - 1	3	2位
3	御殿場南B	2 - 3 x	1 - 3 x		0 - 2	2	3位

決勝トーナメント

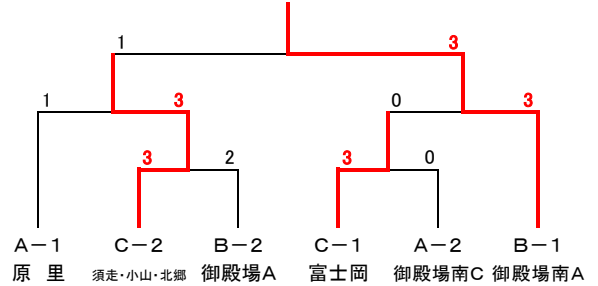

中学女子 団体戦

予選リーグ

3~8コート

	A	御殿場南	御殿場A	須走	富士岡1年	勝敗	勝点	順位
1	御殿場南		3 - 0 ○	3 - 0 ○	3 - 0 ○	3 - 0	6	1位
2	御殿場A	0 - 3 x		3 - 0 ○	3 - 0 ○	2 - 1	5	2位
3	須走	0 - 3 x	0 - 3 x		3 - 0 ○	1 - 2	4	3位
4	富士岡1年	0 - 3 x	0 - 3 x	0 - 3 x		0 - 3	3	4位

試合順序	4T	
第1試合	2-3	1-4
第2試合	2-4	1-3
第3試合	3-4	1-2

9~10コート

	B	原里A	北郷	御殿場B	勝敗	勝点	順位
1	原里A		3 - 1 ○	3 - 0 ○	2 - 0	4	1位
2	北郷	1 - 3 x		3 - 0 ○	1 - 1	3	2位
3	御殿場B	0 - 3 x	0 - 3 x		0 - 2	2	3位

試合順序	3T
第1試合	2-3
第2試合	1-3
第3試合	1-2

11~12コート

	C	御殿場西	富士岡2年	原里B	勝敗	勝点	順位
1	御殿場西		3 - 0 ○	3 - 2 ○	2 - 0	4	1位
2	富士岡2年	0 - 3 x		3 - 2 ○	1 - 1	3	2位
3	原里B	2 - 3 x	2 - 3 x		0 - 2	2	3位

決勝トーナメント

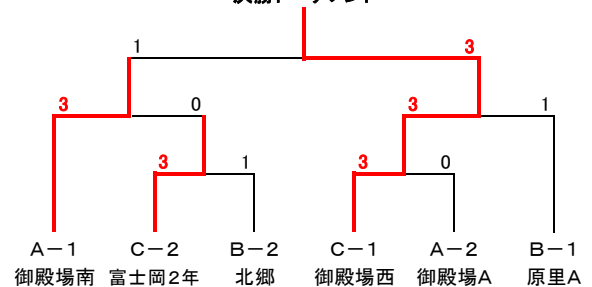

中学男子 メンバー表

御殿場中 A			御殿場中 B			御殿場南中 A			御殿場南中 B			御殿場南中 C		
監督	石川 浩昭	学年	監督	小宮 隆	学年	監督	池 博晃	学年	監督	池 博晃	学年	監督	吉野 正浩	学年
1	榊原 忠明	2	1	滝口 陽大	1	1	松島 平太	2	1	内山ゆうしん	2	1	岩本 有平	2
2	土屋 湧	2	2	加藤 凌	1	2	本山 裕樹	2	2	渡邊 賢人	2	2	早川 蓮	2
3	滝口 敦徳	1	3	三好 泰雅	1	3	吉寄 匠	2	3	村田 透海	2	3	鈴木 大樹	2
4	成井 峻平	1	4	杉山 詩月	1	4	杉山 徳理	2	4	岩崎 到真	2	4	新庄 琉斗	2
5	伊倉 陽介	1	5	新海 優真	1	5	高橋 蓮士	2	5	菊池 悠誠	2	5	杉山 蒼真	2
6	若井 ペドロ	1	6	芹澤 京弥	1	6	勝井 健蔵	2	6	赤池 琉煌	2	6	田中 佑虎	1
7	金城 たくや	1	7	森田 琉空	1	7			7	越智 蒼太	1	7	小林 樹生	1
8			8			8			8	塩崎 柊	1	8	依田 琉玖	1
御殿場西中			原里中			富士岡中			須走・小山・北郷					
監督	黒木・小池	学年	監督	川口 拓馬	学年	監督	杉山 茂樹	学年	監督	山下 和志	学年			
1	鈴木 心琉	2	1	松村 朔春	2	1	小坂 相貴	2	1	佐藤 翔	2			
2	中條 快音	2	2	若林 弘将	2	2	佐井 友陽	2	2	鈴木 健冬	2			
3	渡辺 叶夢	1	3	長田 隆久	2	3	勝又 功聖	2	3	大塚 誠仁	2			
4	大山 虎牙	1	4	ガルシアマックス	2	4	渡邊 悠久	2	4	泉 豪一郎	2			
5	牧田 朋生	1	5	山根 幸斗	2	5	渡邊 絢心	2	5	望月 蒼良	2			
6	立道 結貴	1	6	岩田 翔	2	6	斉藤 健太	2	6	妹尾 大翔	1			
7			7	布井 貴大	2	7	平野 陽斗	2	7					
8			8	松田 空太	2	8	柴田 悠吾	1	8					

中学女子 メンバー表

御殿場中 A			御殿場中 B			御殿場南中			御殿場西中			原里中 A		
監督	渡邊 亮祐	学年	監督	渡邊 亮祐	学年	監督	野木 成憲	学年	監督	黒木・小池	学年	監督	松永 舞依	学年
1	柿下 遥	2	1	長谷 明日香	1	1	佐藤 咲菜	2	1	岩淵 直生	2	1	山田 彩葉	2
2	勝俣 心愛	2	2	梶原 梨那	1	2	谷口 瑞季	2	2	芹澤 愛菜	2	2	小鶴 桃子	2
3	井上 心優	2	3	手島 佳央梨	1	3	芹澤 恵衣麗	2	3	澁谷 天音	2	3	竹内 ひより	2
4	阿部 羽純	2	4	臼倉 音歌	1	4	神谷 滯里	1	4	岩瀬 愛理	2	4	加藤 望結	2
5	坂口 結菜	1	5	臼倉 歌音	1	5	石崎 由麻	1	5	木下 紗菜	2	5	坂本 喜歩	2
6	斉藤 希	1	6	横山 希実	1	6	日下 詩媛	1	6	勝又 美里杏	2	6	長田 美波	2
7			7	渡邊 有紗	1	7	牧田 碧空	1	7	勝間田 芽	2	7		
8			8			8	小坂 杏	1	8	藤原 璃奈	1	8		
原里中 B			富士岡中 2 年			富士岡中 1 年			須走中			北郷中		
監督	松永 舞依	学年	監督	岳野 和明	学年	監督	岳野 和明	学年	監督	土岐 蘭里	学年	監督	海老岡 秀斗	学年
1	福原 瑠々花	2	1	小野 歩歌	2	1	勝又 美織	1	1	助川 寧音	2	1	廣瀬 真咲	2
2	鈴木 優実	2	2	鈴木 菜友	2	2	勝又 星奈	1	2	石原 結	2	2	勝又 美優	2
3	築瀬 未帆	2	3	杉村 冴美	2	3	小見山 理子	1	3	浦松 よつば	2	3	勝又 瑠南	2
4	遠藤 春奈	1	4	小林 杏	2	4	山本 葵	1	4	岩瀬 心愛	2	4	森北 華	2
5	近藤 星來	1	5	鈴木 愛莉	2	5	勝俣 琴	1	5	大塚 美衣那	2	5	遠藤 帆夏	1
6	佐藤 莉珠	1	6	元山 琴葉	2	6			6	室伏 香乃愛	2	6	門馬 ひより	1
7			7			7			7	和田 梢	1	7	守屋 穂乃香	1
8			8			8			8			8	小野 彩夏	1

中学男子1年シングルス

26~30コート

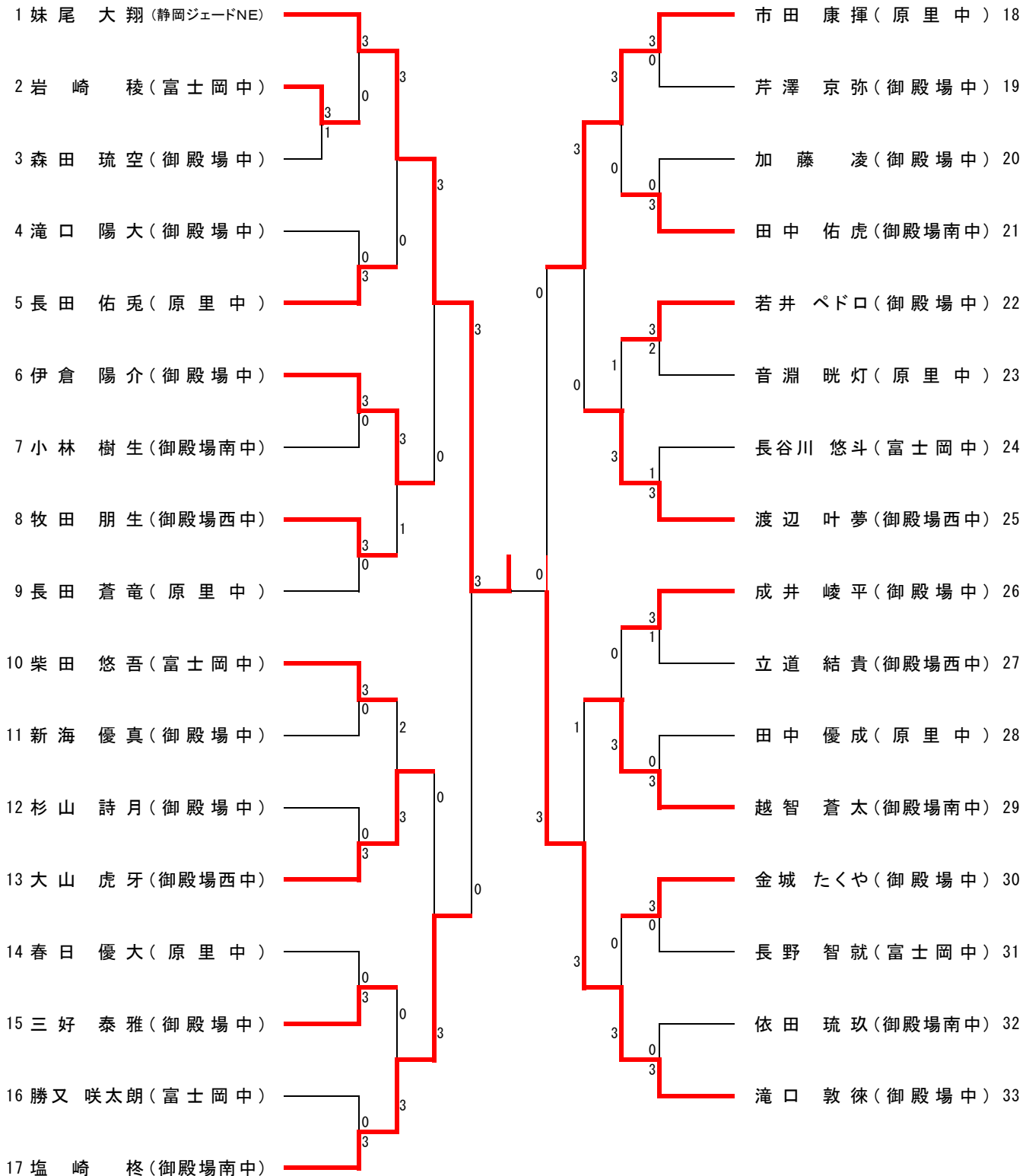

中学男子2年シングルス

31~36コート

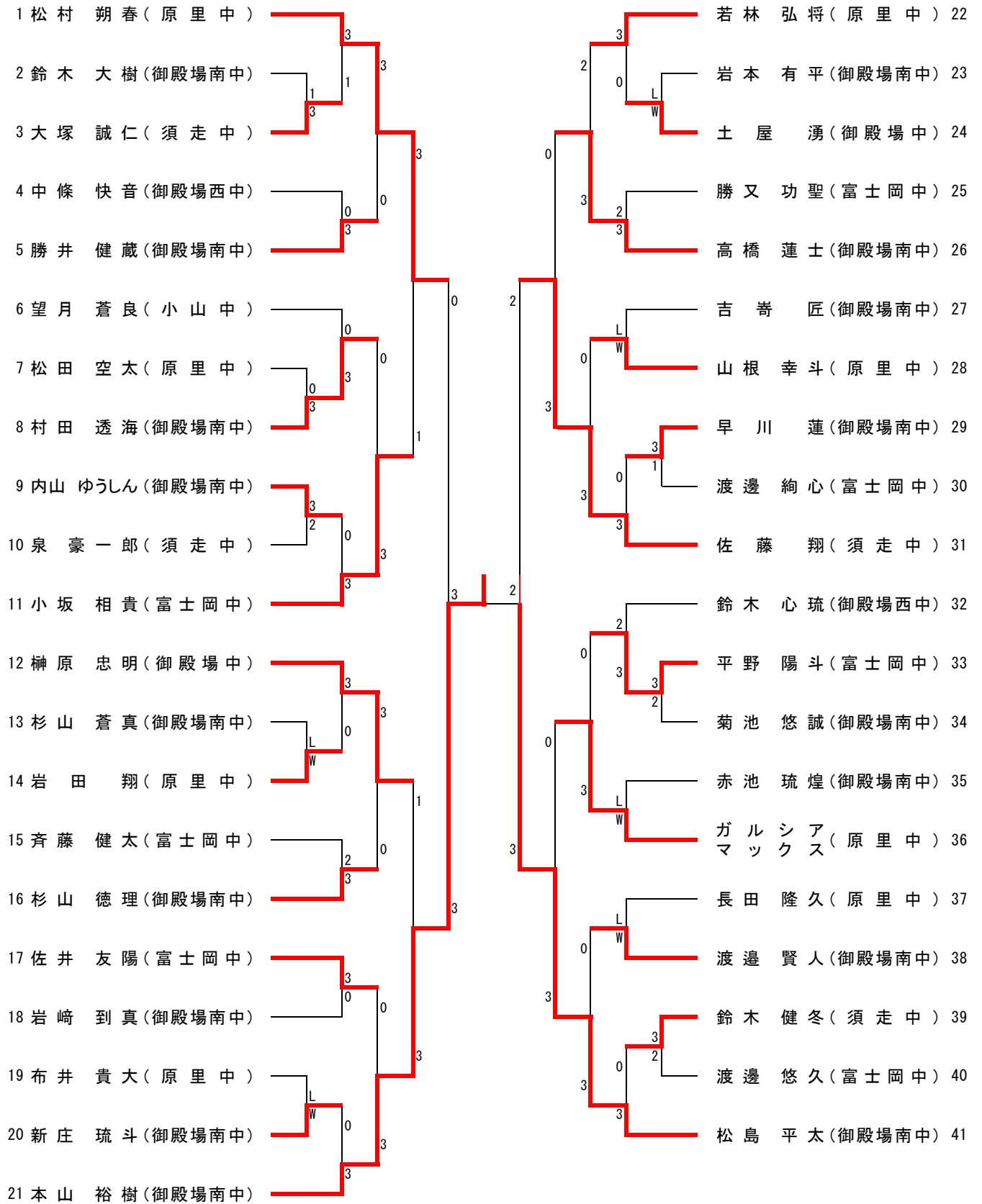

中学女子1年シングルス

1~4コート

